

DVACET LET
PŘÍBĚHŮ ČESKÉ
FILANTROPIE



NADACE VIA
VIA BONA



CO JE VIA BONA

Už dvacet let v Nadaci Via oceňujeme ty, kteří pomáhají druhým. Letošní ročník Ceny Via Bona za filantropii je výjimečný. Vybrali jsme dvacet nejsilnějších příběhů z celé dvacetileté historie ocenění.

Proč Cenu Via Bona udělujeme? Chceme, aby se dobročinnost, štedrost a starost o druhé staly běžnou součástí života lidí v Česku.

Následujících dvacet příběhů, vybraných ohlednutí za dvacetiletou historií cen, ukazuje, že stát se filantropem nevyžaduje žádnou odbornost, zvláštní talent, a dokonce ani peníze. Kdokoliv může přispívat ke zlepšení života ostatních a darovat svůj čas, energii, finance nebo zkušenosti pro dobrou věc. Filantropem se může stát každý z nás.

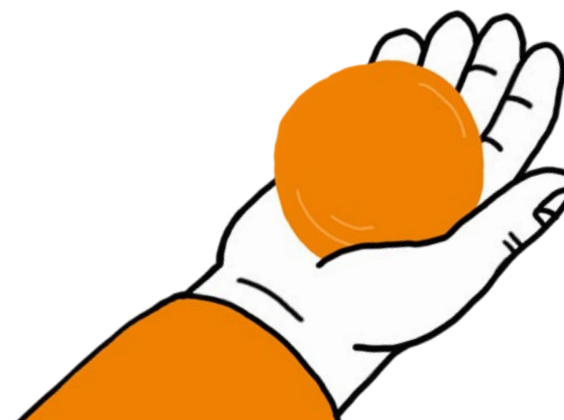

M. KUČERA & V. PAUKNER



MLADÝ FILANTROP

Cena pro mladé filantropy,
kteří jdou příkladem



NEČEKALI, ŽE JEJICH NÁPAD BUDE
MÍT AŽ TAKOVÝ ÚSPĚCH.



PŘED ČTYŘMI LETY SPUSTILI STUDENTI
MARTIN KUČERA A VOJTĚCH PAUKNER
PROJEKT MILÝ JEŽÍŠKU.



POMOCÍ WEBU MOHOU LIDÉ
PLNIT VÁNOČNÍ PŘÁNÍ DĚTEM
Z DĚTSKÝCH DOMOVŮ.



ZE ZAČÁTKU SE V DOMOVECH
SETKÁVALI S NEDŮVĚROU.

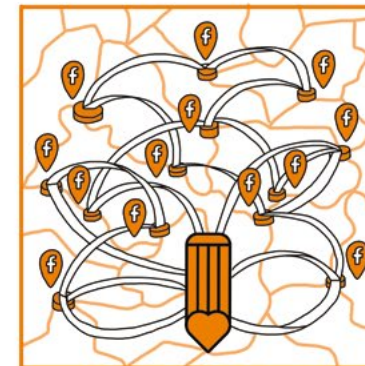

KDYŽ ALE VYPUSTILI NA FACEBOOK PRVNÍ
ZMÍNKU O PROJEKTU, JEJICH MYŠLENKA SE
ZAČALA MASOVĚ ŠÍŘIT.



PRVNÍ VÁRKU DĚTSKÝCH PŘÁNÍ
DÁRCI SPLNILI ZA TŘI DNY.



ZA DOBU TRVÁNÍ PROJEKTU UŽ
LIDÉ Z CELÉHO ČESKA I SLOVENSKA
SPLNILI TAKŘKA 5 TISÍC PŘÁNÍ.

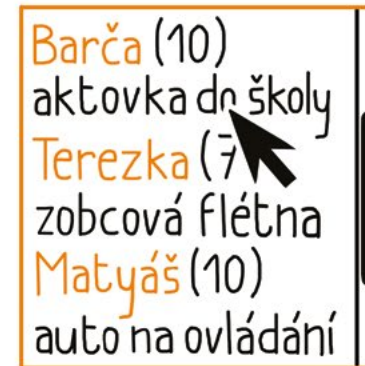

NA STRÁNKÁCH MILYJEZISKU.EU
NAJDOU PŘEHLED VÁNOČNÍCH
PŘÁNÍ, KDE DĚTI POPISUJÍ, JAKÝ
DÁREK BY RÁDY DOSTALY.



PRÁVĚ DÍKY TAKOVÉMU PŘÍMÉMU
ZPŮSOBU A PROPOJENÍ PROŽIJÍ
DÁRCI I OBDAROVANÍ TU PRAVOU
RADOST Z DAROVÁNÍ.

SCOTT KEEL A PETR OLIVA



JAKÉ TO JE BĚŽET PŮLMARATON, KDYŽ NEMŮŽETE CHODIT?



POPRVÉ PŘEKONAT CÍLOVOU ČÁRU NAVZDORY SVALOVÉ DYSTROFII NEBO JINÉMU POSTIŽENÍ.



JEDINEČNÝ, EMOČNĚ SILNÝ ZÁŽITEK, KDY VÁM TLESKAJÍ TISÍCE LIDÍ.



SCOTT KEEL STUDOVAL V ČECHÁCH MEDICÍNU, CHTĚL TU PO SOBĚ NĚCO ZANECHAT.



SPOLEČNĚ SE SVÝM SPOLUŽÁKEM JE NAPADLO UMOŽNIT BĚŽET ZÁVODY LIDEM, KTERÍ NEMOHOU.



SPOLU S PETREM OLIVOU ZALOŽILI INICIATIVU RUNNING WITH THOSE THAT CAN'T.



ZÁVODŮ SE ÚČASTNÍ KAŽDÝ ROK VÍCE A VÍCE DĚTÍ SE SVALOVOU DYSTROFIÍ A DALŠÍMI ZDRAVOTNÍMI POSTIŽENÍMI.

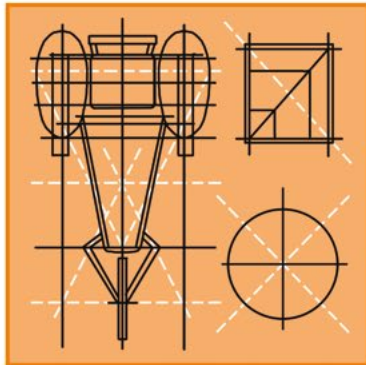

ZÁVODÍ VE SPECIÁLNĚ UPRAVENÝCH VOZÍČKÁCH, KTERÉ SE ZAKLADATEL SNAŽÍ ÚČASTNÍKŮM DAROVAT NA BĚHÁNÍ S RODIČI.



OBA UŽ ŠKOLU UKONČILI, ALE BĚHY POKRAČUJÍ DODNES.

KATEŘINA VAŇÁKOVÁ



KATEŘINA VAŇÁKOVÁ ZORGANIZOVALA TAKZVANOU TOUR ZA KYSLÍKEM.



CHTĚLA POMOCI MALÉ ROZÁLCE, KTERÁ TRPÍ VZÁCNÝM ONEMOCNĚNÍM A POTŘEBOVALA ŠPATNĚ DOSTUPNÝ KYSLÍKOVÝ PŘÍSTROJ.

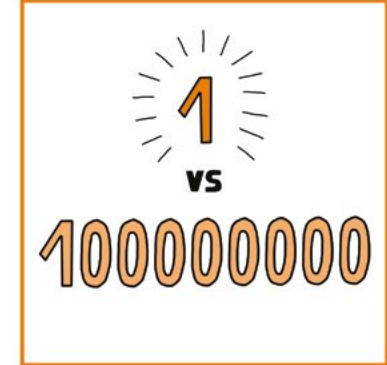

S TÍMTO ONEMOCNĚNÍM SE NARODÍ 1 DÍTĚ ZE 100 MILIONŮ.



11 DNÍ, 8 MĚST, 7 KONCERTŮ, 3 STÁTY, 2 KAPELY, JEDEN LEPŠÍ ŽIVOT.



DÍKY HUDEBNÍ TOUR KATEŘINA VAŇÁKOVÁ SE SVÝMI PŘÁTELI ZÍSKALA DESÍTKY TISÍC KORUN.

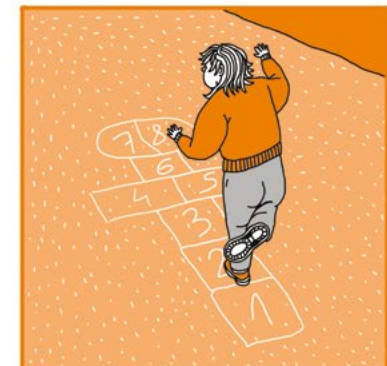

DÍKY OXYGENERÁTORU SE ROZÁLKA UČÍ UDRŽOVAT ROVNOVÁHU ANEBO LÉPE MLUVIT.



KATEŘINA DOPROVÁZÍ HANDICAPOVANOU TENISTKU LADISLAVU POŘÍZKOVOU NA JEJÍCH TURNAJÍCH PO CELÉ REPUBLICĚ.



ZALOŽILA PROJEKT VLKODAV A HUDBA LĚČÍ.



STRHÁVÁ ŘADU MLADÝCH LIDÍ OKOLO SEBE, ABY SE ZAPOJOVALI DO PODOBNÝCH ČINNOSTÍ JAKO ONA.

MILAN DZURIAK

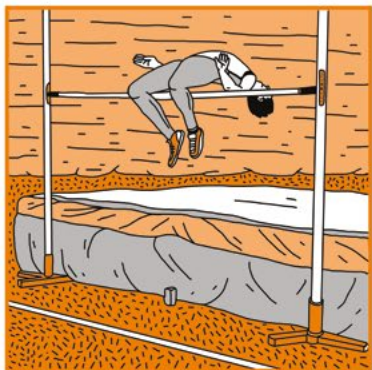

MILAN CHTĚL SKÁKAT DO VÝŠKY NA OLYMPIÁDĚ.

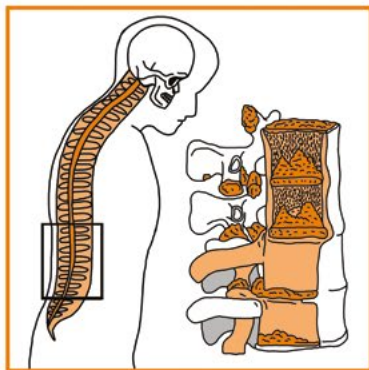

V 18 LETECH MU ALE DIAGNOSTIKOVALI NEMOC KYČLÍ A BECHTĚREVOVU CHOROBU.



ZTRATIL VĚC, VE KTERÉ VYNIKAL A KTEROU ŽIL.



CHTĚL PORÁŽET VLASTNÍ BOLEST A POMÁHAT JINÝM LIDEM SE ZDRAVOTNÍMI PROBLÉMY.



VYRAZIL NA PRVNÍ CESTU PROTI BOLESTI, OBJEL NA KOLE ČESKO.



ŽÁDAL LIDI, ABY POSÍLALI PENÍZE NA DOBROČINNOST.



PLNIL SNY DRUHÝM.

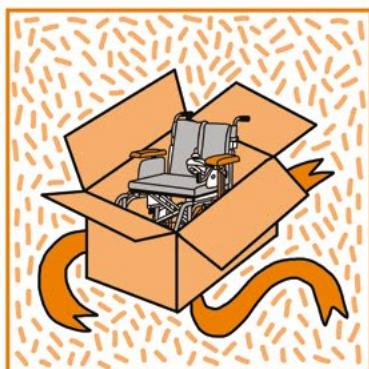

NEJVÍC HO BAVÍ DĚTEM A MLADÝM LIDEM S POSTIŽENÍM UKÁZAT, ŽE HANDICAPEM ŽIVOT NEKONČÍ.



OD NEMOCNÉHO KLUKA, KTERÝ SI UŽ NIKDY SVÉ SNY NESPLNÍ, PRO NEMOCNÉ DĚTI, KTERĚ JEŠTĚ SVÉ SNY MOHOU ZAŽÍT.

JAKUB TREFNÝ



JAKUB TREFNÝ NEJRADEJI ANONYMNĚ POMÁHÁ LIDEM NA OKRAJI SPOLEČNOSTI.



AŤ UŽ JSOU NA ULICI BEZ DOMOVA NEBO NA ÚTĚKU PŘED VÁLKOU.



INSPIRUJE OSTATNÍ, A SPOLU PAK POMÁHÁJÍ OPUŠTĚNÝM LIDEM.



OPUŠTĚNÝM NA ÚTĚKU PŘED HRŮZAMI VÁLKY.



OSAMĚLÝM NA ULICI A BEZ DOMOVA.



POTŘEBNÝM V DOMOVĚ DŮCHODCŮ.



NAPLNILI DODÁVKU A JEJÍ ROZDAT POMOC UPRCHLÍKŮM.



PRÁVĚDNĚ NOSÍ JÍDLO BEZDOMOVČŮM NA VLTAVSKOU V PRAZE.



VŠECHNO ZAČALO NA VÁNOČNÍCH OBĚDECH PRO BEZDOMOVCE, KDE JAKUB STÁLE POMÁHÁ.



DOBRÁ FIRMA

Cena pro ty, kteří ve svém okolí spojují
byznys s dobročinností

NET4GAS

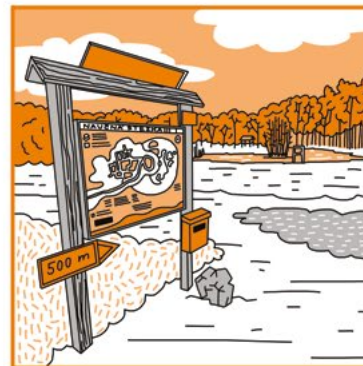

SUCHOU NOHOU MEZI VODOU.
TAK SE JMENUJE UŽ OSMDEŠÁTÁ
PŘÍRODNÍ LOKALITA...



... KTEROU VE SVÉM PROGRAMU
„BLÍŽ PŘÍRODE“ NEDÁVNO
OTEVŘELA...

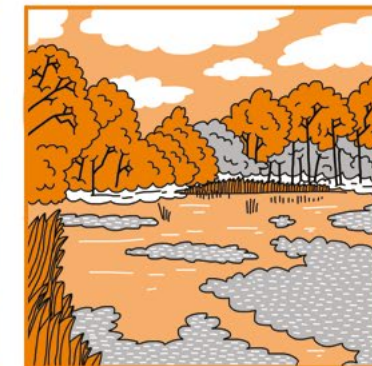

... FIRMA NET4GAS SPOLU
S ČESKÝM SVAZEM
OCHRÁNCŮ PŘÍRODY.



PŘÁVĚ VÝSTAVBA NAUČNÝCH
STEZEK...



... POZOROVATELEN,
INFORMAČNÍCH PANELŮ...

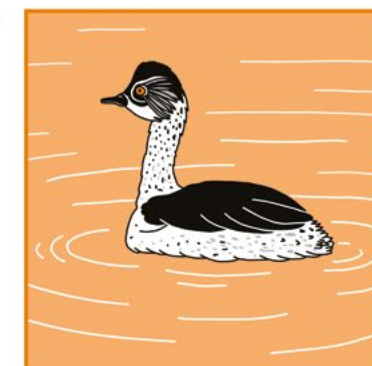

... ALE TAKÉ OCHRANA VZÁCNÝCH
ROSTLIN, ZVÍŘAT A ÚZEMÍ JSOU
HLAVNÍMI CÍLI PROGRAMU.

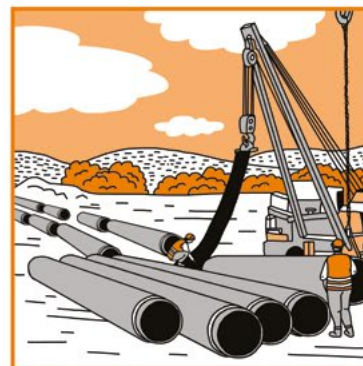

FIRMA DLOUHODOBĚ PODPORUJE
OBLAST SOUVISEJÍCÍ S JEJÍM
BYZNYSEM.



USILUJE O TO, ABY JEJÍ PODNIKÁNÍ
BYLO ŠETRNÉ K ŽIVOTNÍMU
PROSTŘEDÍ.

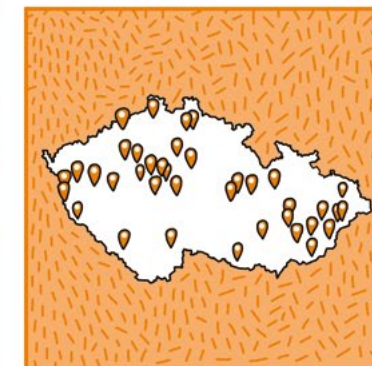

PŘÍSPÍVÁ TAK K ZACHOVÁNÍ
PŘÍRODNÍHO I KULTURNÍHO
BOHATSTVÍ ČESKA.

ČSOB



ZÁBĚR AKTIVIT, KTERÝMI V ČESKU POMÁHÁ ČSOB, JE NEBÝVALE ŠIROKÝ.



OD PROFESIONALIZACE NEZISKOVEK...



... AŽ TŘEBA PO PODPORU KOMUNITNÍHO ŽIVOTA A SOUSEDSKÝCH VZTAHŮ.



FIRMA STÁLA U ZRODU MYŠLENKY VZNIKU FONDU VZDĚLÁNÍ VÝBORU DOBRÉ VŮLE – NADACE OLGY HAVLOVÉ.



PROTOŽE SPOLEČENSKÁ ODPOVĚDNOST JE OD ZAČÁTKU JEDNÍM ZE ZÁKLADNÍCH PILÍŘŮ FIREMNÍ FILOZOFIE ČSOB.



Z FONDU VZDĚLÁNÍ VDV UŽ STIPENDIUM DOSTALY STOVKY STUDENTŮ.



ČSOB POKRAČUJE VE FILANTROPICKÝCH AKTIVITÁCH I V SOUČASNOSTI, A TO NEJEN DAROVÁNÍM PENĚZ.



FIRMA PODPORUJE DOBROVOLNICTVÍ VLASTNÍCH ZAMĚSTNANCŮ V PODOBĚ POMOCI ODBORNÉ I MANUÁLNÍ.



MEZI UNIKÁTNÍ PROJEKTY PATŘÍ I KARTA DOBRÉ VŮLE – DEBETNÍ KARTA, JEJÍŽ PROSTŘEDNÍM VÍM KLIENTI PŘI PLATEBNÍCH TRANSAKČÍCH PŘÍSPÍVAJÍ NA VEŘEJNĚ PROSPĚŠNÉ PROJEKTY.

LMC



V DOBĚ FINANČNÍ KRIZE RADIKÁLNĚ POKLESL POČET NABÍDEK PRÁCE...



... OVŠEM PRO OSOBY SE ZDRAVOTNÍM POSTIŽENÍM VZROSTL POČET NABÍDEK...



... NA PRACOVNÍCH PORTÁLECH V TÉ DOBĚ O 40 PROCENT. NEBYLA TO NÁHODA.



LMC PROVOZUJE NAPŘÍKLAD PORTÁLY PRACE.CZ A JOBS.CZ.



I SKRZE NĚ CÍLENĚ ROZVÍJÍ SPOLEČENSKY PROSPĚŠNÉ AKTIVITY.



LMC DLOUHODOBĚ PODPORUJE ZAMĚSTNÁVÁNÍ LIDÍ S POSTIŽENÍM I DALŠÍCH ZNEVÝHODNĚNÝCH.



LMC POSKYTUJE NÁBOROVÉ SLUŽBY NEZISKOVÝM ORGANIZACÍM ZA SYMBOLICKOU CENU, ČEHOŽ KAŽDOROČNĚ VYUŽÍVAJÍ STOVKY ČESKÝCH NEZISKOVEK.



UNIKÁTNÍM PROJEKTEM JE PROGRAM „RAŽÍME CESTU," KTERÝ HORNÍKŮM Z UZÁVÍRANÝCH DOLŮ NABÍZÍ MOŽNOST ZMĚNY KARIÉRY: PŘEŠKOLENÍ NA ŽÁDANÉ PROGRAMÁTORY.

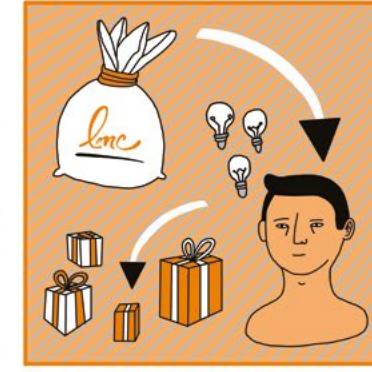

DLOUHOLETÝ DÁRCOVSKÝ PROGRAM LMC PODTRHL JIŽ ČTVRTÝ ROČNÍK OJEDINĚLÉHO PROJEKTU SHYSLUPLNĚ DÁRKY.

OGILVY GROUP

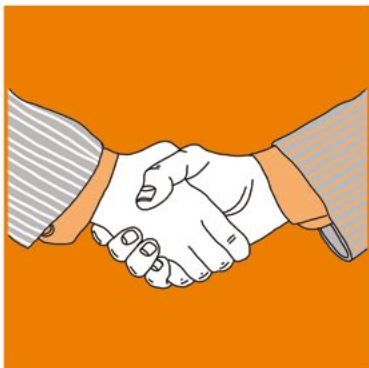

ŘADU LET PŘÍSPÍVAJÍ NA DOBROČINNOST TÍM, CO NEJLÉPE UMĚJÍ.



TEDY SVÝMI SCHOPNOSTMI A PRACÍ V OBORU PROPAGACE A PR.



AGENTURA OGILVY VYTVÁŘÍ TISKOVÉ MATERIÁLY, TELEVIZNÍ A RADIOVÉ SPOTY, BANNERY A DALŠÍ PROPAGAČNÍ MATERIÁLY PRO ŘADU DOBROČINNÝCH PROJEKTŮ.

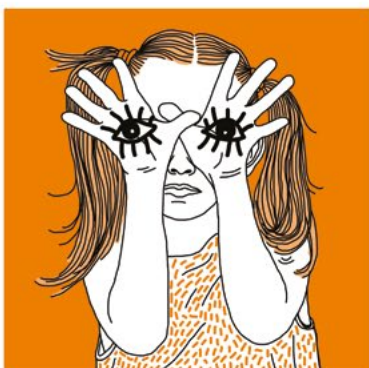

POMÁHÁ PŘIBLIŽOVAT SVĚT ZRAKOVĚ POSTIŽENÝCH ŠIROKÉ VEŘEJNOSTI PODPOROU NADACE LEONTINKA...



PŘIPRAVILA KAMPAŇ PRO PROJEKT BENEFASHION, ARMÁDU SPÁSY ČI ORGANIZACI ALSA, KTERÁ SE ZABÝVÁ PODPOROU LIDÍ S AHYOTROFICKOU LATERÁLNÍ SKLERÓZOU.



A PODPORUJE TĚŽ SDRUŽENÍ LOONO S JEJICH PROJEKTEM ŽIJEŠ SRDCEM, JEHOŽ CÍLEM JE UPOZORŇOVAT MLADÉ LIDÍ NA RIZIKO KARDIOVASKULÁRNÍCH CHOROB.



OGILVY TAKÉ PODPORUJE KONFERENCI PRIDE BUSINESS FORUM, JEJÍMŽ CÍLEM JE POMOCI FIRMÁM VYTVÁŘET INKLUZIVNÍ PROSTŘEDÍ PRO LGBT ZAMĚSTNANCE, DODAVATELE A ZÁKAZNÍKY.



VŮBEC NEJVĚTŠÍ A NEJDELŠÍ PODPORU PAK FIRMA VĚNOVALA KONTU BARIÉRY, JEHOŽ PARTNEREM BYLA VÍCE NEŽ 20 LET - OD ROKU 1992 DO ROKU 2016.

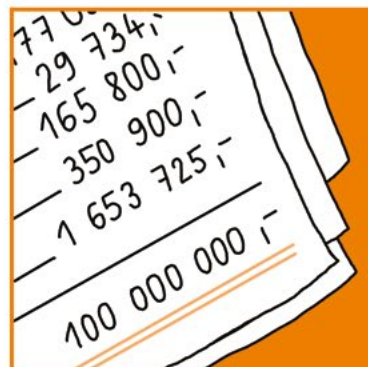

POKUD BYCHOM PRACOVNÍ A EXPERTNÍ NASAZENÍ FIRMY PŘEPOČÍTALI NA PENÍŽE, DOSÁHLA HODNOTA PODPORY DOBROČINNÝCH AKTIVIT CELKOVĚ TAKŘKA 100 MILIONŮ KORUN.

MIBCON

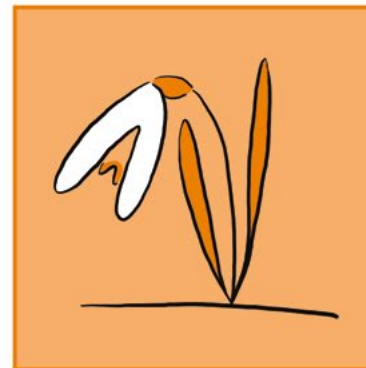

FIRMA UŽ ŘADU LET PODPORUJE NADAČNÍ FOND KLÍČEK, KTERÝ POMÁHÁ TĚŽCE NEMOCNÝM DĚTEM A JEJICH RODINÁM.



LETITOU TRADICI V MIBCONU JE „DEN NA CHARITU“.



V RÁMCI KTERÉHO ZAMĚSTNANCI A TATO STŘEDNĚ VELKÁ FIRMA KAŽDOROČNĚ FONDU PŘÍSPĚJÍ BEZMÁLA MILION KORUN.



SAMI LIDÉ Z NADAČNÍHO FONDU KLÍČEK OCEŇUJÍ, ŽE PODPORA JE TO OPRAVDU MIMOŘÁDNÁ.



„ZPŮSOB DÁRCOVSTVÍ JE VELMI PROMYŠLENÝ A PROPRACOVANÝ A JE PROJEVEM ZNAČNĚ DONÁTORSKÉ ZRALOSTI,



OD POČÁTEČNÍHO VÝBĚRU NAŠÍ ORGANIZACE, AŽ PO DALŠÍ FORMY SPOLUPRÁCE KLÍČKU S JEDNOTLIVÝMI ZAMĚSTNANCI SPOLEČNOSTI MIBCON.“



POMOC FIRMY JE NEZÍŠTNÁ, ZALOŽENÁ NA DŮVĚŘE A SDÍLENÍ PŘÍBĚHU NADAČNÍHO FONDU.

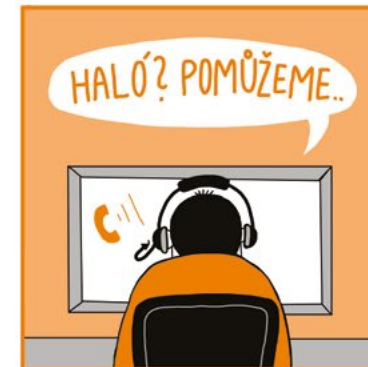

DÍKY PODPŮŘE FIRMY TAK FOND MOHL POMOCI ZREKONSTRUOVAT DĚTSKÝ HOSPICOVÝ DŮM,

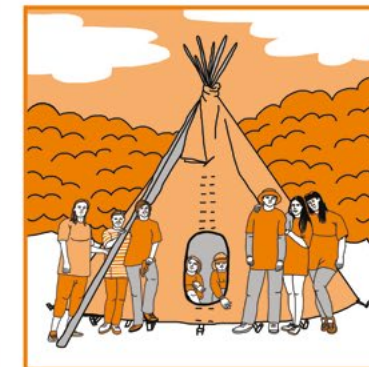

PROVOZOVAT NON-STOP PORADENSKOU LINKU NEBO ZAJISTIT LETNÍ OZDRAVNÉ TÁBORY PRO DĚTI, KTERÉ PRODĚLÁLY NÁROČNOU LÉČBU.

DUŠAN HOPP

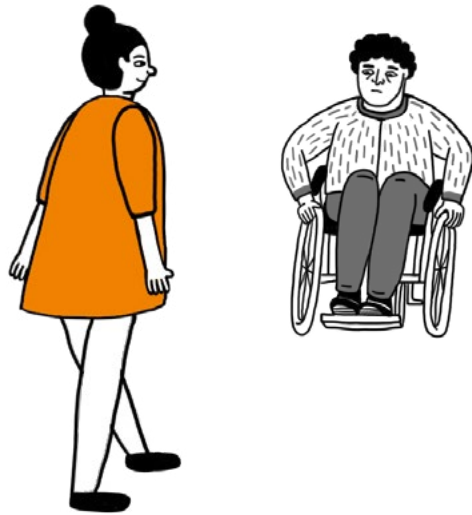

REGIONÁLNÍ FILANTROPIE

CENA ČESKÉ TELEVIZE

Cena pro ty, kteří pomáhají v místě,
kde žijí či podnikají



DUŠAN HOPP JE PODNIKATEL
SE SOCIÁLNÍM CÍTĚNÍM.



POMÁHÁ V OBLASTI, O KTERÉ SE
VE SPOLEČNOSTI TOLIK NEMLUVÍ,
A NAVÍC DLOUHODOBĚ A VYTRVALE.

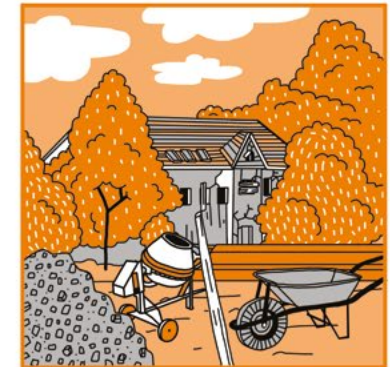

PŘED NĚKOLIKA LETY SHÁŇĚL
A KOORDINOVAL DOBROVOLNÍKY PŘI
REKONSTRUKCI AZYLOVÉHO DOMU PRO
TĚHOTNÉ ŽENY V TÍSNĚ.



DÍLO SE PODAŘILO A DŮM UŽ
OD ROKU 2008 SLOUŽÍ ŽENÁM
V POTÍŽÍCH I JEJICH DĚTEM.



DUŠAN HOPP SE SÁM ÚČASTNÍ
BRIGÁD SPOLU S OSTATNÍMI
DOBROVOLNÍKY...



... A JEJICH RODINAMI. TY DÁL
KAŽDÝ MĚSÍC PŘIJÍŽDĚJÍ NA
BRIGÁDY DO AZYLOVÉHO DOMU.



SVÉ OSOBNÍ FILANTROPICKÉ
PŘESVĚDČENÍ A NASAZENÍ PROMÍTÁ
I DO SVÉHO PODNIKÁNÍ.

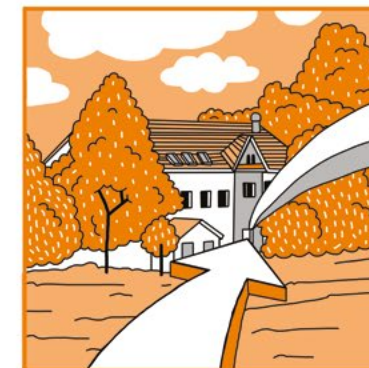

POKUD ZÁKAZNÍCI AUTOSERVISU
PŘÍSPĚJÍ NA PROVOZ
AZYLOVÉHO DOMU...

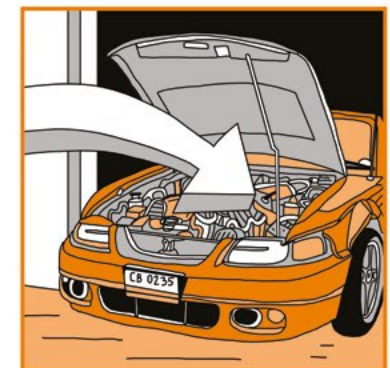

... STEJNÁ ČÁSTKA JE JIM PŘI DALŠÍ
NÁVŠTĚVĚ SERVISU ODEČTENÁ
Z CENY OPRAVY.

KONZUM OBCHODNÍ DRUŽSTVO ÚSTÍ NAD ORLICÍ

MARIE A MILAN SOURADOVI



SPOLEČNĚ ZA ÚSMĚV, TAK SE JMENUJE DLOUHODOBÝ PROJEKT KONZUMU Z ORLICKOÚSTECKA.



PŘI KAŽDÉM NÁKUPU V KONZUMU MŮŽETE PŘÍSPĚT NEZISKOVKÁM FORMOU DÁRCOVSKÝCH KUPONŮ.



KONZUM POTÉ V KAŽDÉM KOLE SBÍRKY PŘIDÁ 100 TISÍC KČ.



MOHLI POSTAVIT RODINNÝ DOMEK PRO SEBE, MÍSTO TOHO INVESTOVALI DO STAVBY...



... KTEROU POSKYTLI K BEZPLATNÉMU PRONÁJMU ŽAMBERSKÉMU DOMU NA PŮL CESTY.



TEN SLOUŽÍ MLADÝM LIDEM MEZI 18 A 26 LETY BEZ RODINNÉHO ZÁŽEHÍ ČI TĚM, KTERÍ STRÁVILI ČÁST ŽIVOTA V ÚSTAVNÍCH ZAŘÍZENÍ.



HESLA DRUŽSTVA JE „SPOLEČNĚ DOKÁŽEME VÍC“.



ZA 15 LET ROZDALO 4,5 MILIONU KČ MEZI 190 PROJEKTŮ.



TO JE PŘES 150 TISÍC KUPÓNKŮ!



SPOLUPRÁCE MEZI SOURADOVÝMI A SDRUŽENÍM CEMA ŽAMBERK ZAČALA PŘED PATNÁCTI LETY A POKRAČUJE DODNES.

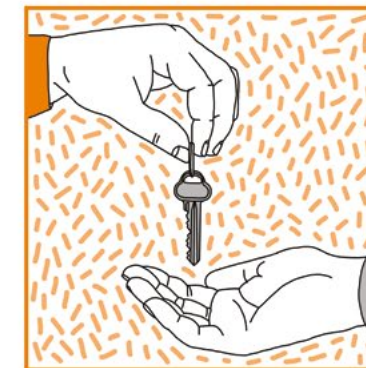

MANŽELÉ NEJDŘÍVE POSKYTLI BYDLENÍ MLADÝM LIDEM V TĚŽKÉ SITUACI VE SVÝCH DVOU BYTECH V CHRUDIMI.



POTÉ SE ROZHODLI POSTAVIT PŘÍMO DŮM.



DRUŽSTVO POMOHOLO USPOŘÁDAT I HASIČSKÝ PLES NEBO MASOPUSTNÍ SLAVNOSTI.



PĚSTOUNSKÉ A ADOPTIVNÍ RODINY TRÁVÍ VOLNÝ ČAS V ORLICKÝCH HORÁCH.



KONZUM PŘÍSPÍVÁ TAKÉ ORLICKOÚSTECKÉ NEMOCNICI.



NA PRVNÍ POHLED SE NIJAK NELÍŠÍ OD RODINNÝCH DOMKŮ OKOLO.



„VŽDY JSME SI UVĚDOMOVALI, V JAK TĚŽKÉ SITUACI SE OCITAJÍ MLADÍ LIDÉ, KTERÍ OPOUŠTĚJÍ PO OSMNÁCTÉM ROCE DĚTSKÉ DOHOVY. JSOU NUCENI SE OSAMOSTATNIT PŘÍLIŠ BRZO A NARÁZ...“



„VNÍMALI JSME JAKO NUTNOST, ŽE NĚKDO TĚMTO LIDEM MUSÍ NA CESTĚ DO BĚŽNÉHO ŽIVOTA POMOCI,“ ŘÍKAJÍ MARIE A MILAN SOURADOVI.

J. ŠKOLNÍK & HOBRA-ŠKOLNÍK

KVAPIL ELEKTRO



BROUMOVSKO JE NA SEVERU, ZE 3 STRAN OBEHNANÉ POLSKEM.



DAROVAL HO KRÁL PŘEMYSL OTAKAR I. BENEDIKTINSKÉMU ŘÁDU. V DAROVACÍ LISTINĚ JE POPSÁNO JAKO „KRAJINA DĚSNÁ V ŠÍRĚ PUSTINĚ“.



JEDNÁ SE O CHRÁNĚNOU KRAJINNOU OBLAST SE ZNÁHÝMI BROUMOVSKÝMI A ADRŠPAŠSKÝMI SKALAMI.



MÁLOKTERÁ FIRMA PŘÍMO VE SVÉ VIZI UVÁDÍ, ŽE JEDNÍM Z JEJÍCH CÍLŮ JE PODPOROVAT ZE SVÉHO ZISKU DOBROČINNÉ PROJEKTY.



OLOMOUCKÁ SPOLEČNOST JOSEF KVAPIL, A. S. K NIM PATŘÍ, A TO UŽ ŘADU LET.



FINANČNÍ DARY NEJSOU PRO FIRMU REKLAMA A NECHÁPE JE TAK.



JAN ŠKOLNÍK CHCE BROUMOVSKU VRÁTIT JEHO HRDOST.

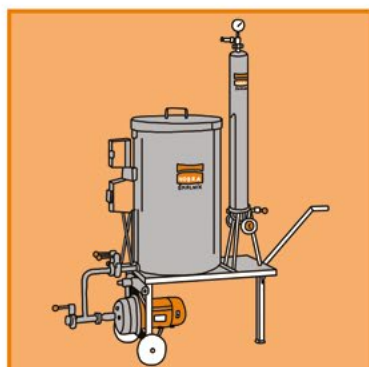

NA BROUMOVSKU PODNIKÁ, JEHO FIRMA VYVÁŽÍ FILTRAČNÍ ZAŘÍZENÍ PRO VINAŘE, POTRAVINÁŘE A FARMACEUTY PO CELÉM SVĚTĚ.



VELKOU ČÁST SVÉHO ČASU VKLÁDÁ DO OBNOVY CELÉHO REGIONU.



„VŠICHNI ŽIJEME POD JEDNÍM NEBEM, PROTO PODPORUJEME CHARITATIVNÍ A NEZISKOVÉ ORGANIZACE,“ SHRNUJE FIRMA.



JE DOBRÉ DÍVAT SE KOLEM SEBE A VNÍMAT ŽIVOT SE VŠÍ JEHO KRÁSOU I S NEDOSTATKY.



A NĚJAK REAGOVAT NA OBOJÍ – NA KRÁSU I NA POTŘEBY DRUHÝCH LIDÍ, ČI PŘÍRODY.



SE SVOJÍ RODINOU ZALOŽIL AGENTURU PRO ROZVOJ BROUMOVSKA.



OBNOVUJÍ BROUMOVSKÝ KLÁŠTER NA KULTURNÍ A VZDĚLÁVACÍ CENTRUM.



POŘADAJÍ TAKÉ HUDEBNÍ FESTIVAL „ZA POKLADY BROUMOVSKA“.



ZAKLADATEL FIRMY JOSEF KVAPIL STÁL U ZALOŽENÍ PORADNY PRO ŽENY A DÍVKY V OLOMOUCI.



FIRMA PODPORUJE STŘEDISKO SOS V OLOMOUCI.

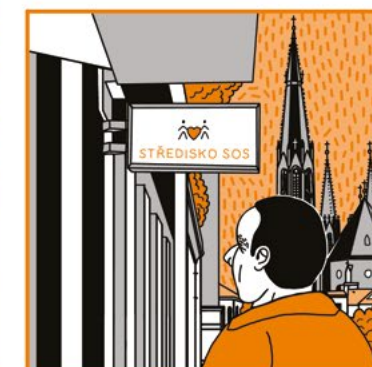

NEZISKOVKÁM PŘÍSPÍVÁ I NA PROVOZ, NEJEN NA JEDNOTLIVÉ PROJEKTY.

PETR SÝKORA

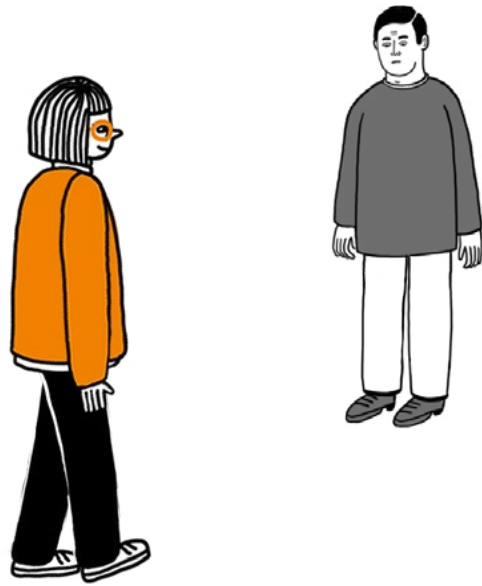

INDIVIDUÁLNÍ FILANTROPIE

Cena pro ty, kteří pomáhají svým západem,
časem, penězi a energií



SE SVÝM SPOLEČNÍKEM JANEM ČERNÝM
VYBUDOVAL A NÁSLEDNĚ PRODAL FIRMU
PAPIRIUS, KTERÁ DODÁVALA FIRMÁM
KANCELÁŘSKÉ POTŘEBY.



OBA SE POTÉ ROZHODLI
ČÁST PENĚZ VĚNOVAT DO
DOBROČINNÉHO PROJEKTU.



INSPIROVALI SE SLOVENSKÝM NÁPADEM
A ZALOŽILI NADACI DOBRÝ ANDĚL, KTERÁ
POMÁHÁ RODINÁM S DĚTI.



Z JEDNODUCHÉHO NÁPADU
SE STAL ROZSÁHLÝ PROJEKT.

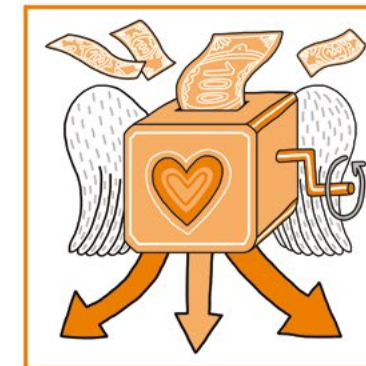

ZÁKLADEM FUNGOVÁNÍ NADACE JE JASNÝ
A TRANSPARENTNÍ SYSTÉM ROZDĚLOVÁNÍ
PENĚZ MEZI RODINY, KTERÉ TO POTŘEBUJÍ.



VŠECHNY FINANČNÍ PŘÍSPĚVKY JSOU VŽDY
PRVNÍ PRACOVNÍ DEN NÁSLEDUJÍCÍHO
MĚSÍCE ODESLÁNY POTŘEBNÝM RODINÁM.



VEŠKERÉ PROVOZNÍ NÁKLADY NADACE JSOU
HRAZENY ZE SOUKROMÝCH FINANCI JEJÍCH
ZAKLADATELŮ A DALŠÍCH FILANTROPŮ.



KAŽDÝ DOBRÝ ANDĚL ZÍSKÁ SVŮJ ANDĚLSKÝ
ÚČET, KDE SI MŮŽE KDYKOLIV NAJÍT, KOMU
KONKRÉTNĚ JEHO PŘÍSPĚVEK POMÁHÁ.

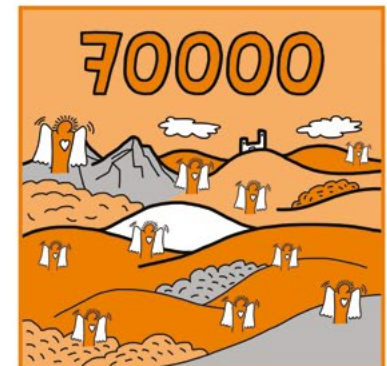

V ČESKU POMOHLA JIŽ PŘES
70.000 DOBRÝCH ANDĚLŮ VÍCE
NEŽ 4.000 RODINÁM.

KVIDO ŠTĚPÁNEK

TOMÁŠ SLAVATA



PODNIKATEL KVIDO ŠTĚPÁNEK, MAJITEL A ŠÉF FIRMY ISOLIT-BRAVO, SE VYMYKÁ TYPICKÝM PŘEDSTAVÁM O MILIARDÁŘÍCH.



ŘÍDÍ SE TOTIŽ FILOZOFIÍ, ŽE PRO BOHATÉ JE POVINNOSTÍ POMÁHAT A ŽE PRO OSOBNÍ POTŘEBU ČLOVĚK MOC PENĚZ NEPOTŘEBUJE.



JAK O NĚM ŘÍKAJÍ JEHO KOLEGOVÉ, JE „VLASTNĚ DOCELA OBYČEJNÝ ČLOVĚK“.



TOMÁŠ SLAVATA POCHÁZÍ Z ROZVRÁCENÉ RODINY.



UTÍKAL Z DOMOVA, STARALY SE O NĚJ SESTRY, IDYLLICKÉ DĚTSTVÍ TO NEBYLO.



USTÁL TO, ZAČAL TVRDĚ DŘÍT, SPORTOVAT A V TRIATLONU SE VYPRACOVAL NA ŠPIČKU.



PŘÍSPÍVÁ TŘEBA NA PROVOZ MÍSTNÍ NEMOCNICE, PODPORUJE TAKÉ ŘADU ČESKÝCH NEZISKOVEK.



DLOUHODOBĚ PODPORUJE NADACI UNICEF...



A HLAVNĚ RODINY HANDICAPOVANÝCH DĚTÍ.



DNES POŘÁDÁ SLAVATA TRIATLON TOUR.



TENTO PROJEKT ZASTŘEŠUJE AKCE, KTERÉ SPOJÍ DĚTI ZE VŠECH SOCIÁLNÍCH SKUPIN VČETNĚ TĚCH Z DĚTSKÝCH DOMOVŮ.



SNAŽÍ SE O PŘIROZENOU INTEGRACI TĚCH, KTERÝM OSUD NEPŘÁL.



ČASTO TAKÉ PŘÍSPÍVÁ NA OPRAVU PAMÁTEK: „PAMÁTKY JSOU VÝRAZEM STAVU DNEŠNÍ SPOLEČNOSTI...“



... POKUD CHÁTRAJÍ, ZNAMENÁ TO TAKÉ NAŠI NEMOC.



SNAŽÍM SE POMOCI TAM, KDE SE NIKDO NESTARÁ A KAM NEPLYNOU ŽÁDNÉ DOTACE.“



POMOCI DĚTEM DÁVÁ VŠECHNO.



SÁM SE STARAL O SVÉ SYNOVCE A VYCHOVÁVÁ I DVA DALŠÍ MLADÉ KLUKY Z ROZVRÁCENÝCH RODIN,



KTERÍ DOSUD MOC ŠTĚSTÍ V ŽIVOTĚ NEMĚLI.

MATHILDA NOSTITZOVÁ

ZDENKA WASSERBAUEROVÁ



KDYŽ BYLO MATHILDĚ 12 LET, V ROCE 1948, VYHNALI JEJÍ RODINU Z ČESKOSLOVENSKA.



OBLÉTLA CELÝ SVĚT, ŽILA S ITALSKÝM VELVYSLANCEM A PRACOVALA PRO LETECKOU SPOLEČNOST.



PO REVOLUCI SE VRÁTILA DO ČESKA A SVŮJ ČAS VĚNUJE POMOCI ZRAKOVĚ POSTIŽENÝM.



PŘED DVACETI LETY JEJÍ VNUK ONEMOCNĚL LEUKÉMIÍ.



ZE SVÉ NEMOCI SE VYLÉČIL, ALE TŘÍLETÝ CHLAPEC, KTERÝ LEŽEL VE VEDLEJŠÍM POKOJI, ZEMŘEL.



PRO ÚČETNÍ V TOVÁRNĚ ZDENKU WASSERBAUEROVOU TO BYL ZLOMOVÝ MOMENT ŽIVOTA.



PROTO PROJEKTY NADAČNÍHO FONDU MATHILDA POMÁHAJÍ VE VYBAVOVÁNÍ BYTŮ TAK, ABY TITO LIDÉ BYLI SOBĚSTAČNÍ.



FOND SE ZABÝVÁ VÝCHOVOU A VÝCVIKEM VODIČÍCH PSŮ.



NEBO POŘÁDÁ KONCERTY NEVIDOMÝCH HUDEBNÍKŮ.



V POSLEDNÍCH 20 LETECH PŘEDNÁŠELA NA STŘEDNÍCH ŠKOLÁCH



A PŘESVĚČOVALA DĚLNÍKY V TOVÁRNÁCH.



DÍKY NÍ NABÍDLA SVOJI DŘEŇ PŘES 10 TISÍC LIDÍ.



JAK SI ZALÍT KÁVU A NEOPĀRIT SE?



JAK SI UVAŘIT JEDNODUCHÉ JÍDLA?



PRÁVĚ S TAKOVÝMI DROBNÝMI ÚKONY LIDEM SE ZRAKOVĚ POSTIŽENÍM FOND POMÁHÁ.



JE JÍ 77 LET A KE SVĚ FILANTROPII ŘÍKÁ:

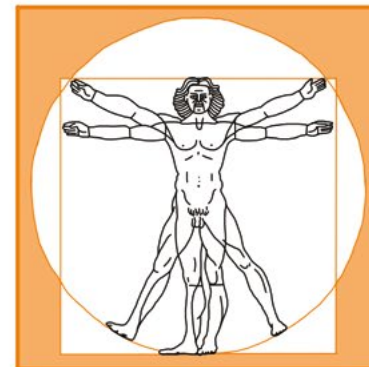

„KAŽDÝ, KDO MÁ ZDRAVÉ RUCE, ZDRAVÉ NOHY A ZDRAVĚ HLAVU, BY SI MĚL UVĚDOMIT, ŽE JE TO VELKÉ ŠTĚSTÍ, KTERÉ SE MU OD OSUDU DOSTALO...”



„TO NESOUVISÍ S VÍROU, CÍRKVÍ, POLITICKOU PŘÍSLUŠNOSTÍ, STAVEM KONTA V BANCE A PODOBNĚ. TO SOUVISÍ S LIDSTVÍM. A JÁ VĚŘÍM, ŽE VĚTŠINA LIDÍ LIDMI JSOU...”

LAUREÁTI 1998 – 2016

2016

Srdcař roku a Cena veřejnosti Mladý srdcař Mladý srdcař Dobrá firma	Zdeňka Mocňáková Milan Dzurik Jakub Trefný Dušan Hopp, Auto Díly Servis s.r.o. Sanjiv Suri Asaf Auerbach Ludmila Šilhánková
Mecenáš Věrný dárc Závět pomáhá	

2015

Cena za osobní zaujetí – Srdcař roku Cena pro mladého filantropa Cena za dar ze závěti Cena za otevírání nových cest Cena pro individuálního dárc Cena pro malou a střední firmu	Zdenka Wasserbauerová Kateřina Vaňáková Kateřina Šmídková Vojtěch Sedláček Libor Winkler Konzum – o. d. Ústí nad Orlicí NET4GAS s. r. o. Gymnázium Jateční v Ústí nad Labem Prima, tercie, kvarta a 4.C
Cena pro velkou firmu Cena veřejnosti	

2014

Cena novinářů pro individuálního dárc Cena pro mladého filantropa Cena za osobní zaujetí – Srdcař roku Cena za osobní zaujetí – Srdcař roku Cena za otevírání nových cest Cena pro malou a střední firmu Cena pro velkou firmu	Kvido Štěpánek M. Kučera a V. Paukner B. J. Petřýlová Petr Sýkora Aleš Jeník GALVAMET s.r.o. AVAST Software s.r.o.
---	--

2013

Cena za otevírání nových cest Srdcař roku Cena za školní dobročinnost Cena pro individuálního dárc Cena pro malou a střední firmu Cena pro velkou firmu Čestná cena správní rady Nadace Via	JUDr. Hana Macháčová Tomáš Slavata S. Keel a P. Oliva Martin Hausenblas Z - TRADE s. r. o. Česká spořitelna Olbram Zoubek
---	---

2012

Cena novinářů pro individuálního dárc Cena za školní dobročinnost	Jana Bečvářová Studenti Gymnázia Broumov a paní učitelka Šárka Rambousková
Cena za osobní zaujetí – Srdcař roku Cena za otevírání nových cest Cena pro malou a střední firmu Cena pro velkou firmu za strategické dárcovství Cena pro velkou firmu za podporu konkrétního projektu	Ondřej Horecký Adastra, s. r. o. MIBCON a.s. KPMG ČR, s. r. o. OKD, a. s.

2011

Cena novinářů pro individuálního dárc Cena za osobní zaujetí – Srdcař roku Cena pro velkou firmu Cena pro malou a střední firmu Cena za odvahu podpořit inovativní projekt Cena za zapojování zaměstnanců do dárcovství/dobrovolnictví Cena za dlouhodobé partnerství	Břetislav Tůma PhDr. Jaroslav Šturma Vodafone ČR LAW CZ LMC KPMG ČR, s. r. o. Telefónica ČR, a.s.
---	---

2010

Cena pro velkou firmu Cena pro malou a střední firmu	Ogilvy Group Vysoká škola ekonomie a managementu (VSEM)
Cena pro individuálního dárc a mecenáše	Lubomír Kohout in memoriam († 2008) Lubomír Kohout in memoriam († 2008)
Cena novinářů	
Cena za odvahu podpořit inovativní projekt	e n w c Natlacen Walderdorff Canola v. o. s. – advokáti Ogilvy Group PricewaterhouseCoopers Česká republika (PwC)
Cena za dlouhodobé partnerství Cena za zapojování zaměstnanců do dárcovství a dobrovolnictví	

2009

Cena za podporu inovativního projektu Cena za dlouhodobé partnerství Cena za zapojování do dárcovství a dobrovolnictví Cena pro individuálního dárc – mecenáše Cena pro malou a střední firmu	Ing. Arch. Jaroslav Sklenář Pavel Cindr T-Mobile Czech Republic RNDr. Marek Stanzel Josef Kvapil, firma Kvapil Elektro ČSOB
--	---

2008

Cena pro individuální dárc	Manželé Marie a Milan Souradovi
Cena za odvahu podpořit inovativní projekt Cena pro velkou firmu	Poštovní spořitelna Telefónica O2 Czech Republic, a. s. Bisport, spol. s r. o.
Cena pro malou a střední firmu Cena za zapojování zaměstnanců do dárcovství/dobrovolnictví Cena za dlouhodobé partnerství	Citibank Europe plc Advokátní kancelář Kocián, Šolc, Balašík Manželé Marka Bednar a Donald Hamer
Čestná cena správní rady Nadace Via	

2007

Cena pro individuálního dárc	hraběnka Mathilda Nostitzová
Cena za inovativní přístup k dárcovství Cena pro malou a střední firmu Cena pro velkou firmu	Vodafone ČR, a. s. Orbit, s. r. o. Isolit – Bravo, s. r. o.

2006

Cena pro individuálního dárc Cena za inovativní přístup k dárcovství Cena pro velkou firmu Cena pro malou a střední firmu Čestné uznání poroty Čestné uznání poroty Čestná cena správní rady Nadace Via	Mgr. Vlastimil Venclík Skanska CZ, a. s. Metrostav, a. s. Hobra – Školník, s. r. o. Marten ČSOB Marie a Václav Horovi
---	---

2005

Cena pro individuálního dárc Cena za podporu inovativního přístupu Cena pro velkou firmu	MUDr. Eva Hviždálová ECE Projektmanagement G. m. b. H & Co. KG Stavební spořitelna České spořitelny, a. s. Casta a.s. Marie Šenfěldová a Luděk Zýka, Milan Havránek a Čeněk Zlatohlávek Connex Morava, a. s. Silva a Oldřich Vašíčkovi z Kalifornie
Cena pro malou a střední firmu Čestné uznání poroty	

2004

Hlavní cena Cena za podporu obecně prospěšné činnosti v regionu Cena za dlouhodobou spolupráci	Eurotel Praha Osram Manželé Safari a rodina Roeselů a Krumů
Cena za podporu inovativního projektu Čestné uznání správní rady Nadace Via	Libor Holub z Ostravy Dr. Alfred Bader

2003

Hlavní cena Cena za mimořádný čin Cena za odvahu podpořit inovativní projekt Cena za dlouhodobé partnerství	Nokia Lada Martinez GlaxoSmithKline Jiří Wald a Mucos Pharma CZ
Cena za podporu obecně prospěšné činnosti v regionech Čestné uznání správní rady Nadace Via	Plzeňský prazdroj Česká televize

2002

Hlavní cena Cena za dlouhodobé partnerství Cena za podporu obecně prospěšné činnosti v regionech Cenu za odvahu podpořit inovativní projekt	Philip Morris Renaissance Meks Červenák ERA group s.r.o., majitelka K. Dubská Jakub Blacký Milan Sourada Mladá fronta DNES
--	---

2001

Hlavní cena Čestná uznání Čestná uznání	Veba a.s. MESIT holding a.s. Alena Tioková, majitelka firmy Altik Ladislav Čerych Milan Horvát
Čestná uznání Čestná uznání	

2000

Hlavní cena Čestná uznání Čestná uznání Čestná uznání Čestná uznání	Ostravské kanalizace a vodárny a.s. Staving Olomouc s.r.o. Odkolek a.s. Mius a.s. Pavel Svoboda, ABFA
---	---

1999

Ocenění za podporu neziskového sektoru	Dopravní stavby holding a.s. Ing. JIŘÍ ROUS, PIREO HK OBUV Dobříš, Jaroslava Holá a Petr Kubát CZECH-O-DOG s.r.o., Emilie Jindřichová Leo Burnett Advertising s.r.o. Meks, Stanislav a Jana Červenáková J.O.D. Louny, velkoobchod racionální výživou, manželé Dvořákoví
Čestná uznání Čestná uznání	
Čestná uznání	
Čestná uznání	
Čestná uznání	

1998

Hlavní cena Čestné ceny Čestné ceny Čestné ceny Čestná uznání Čestná uznání	Pekárny Jaromíra Středy Jan Pivečka s.r.o. Graddo, a.s. Microsoft s.r.o. Preciosa, a.s. Setuza, a.s.
--	---



DĚKUJEME PARTNERŮM

GENERÁLNÍ PARTNER



nadační fond avast

HLAVNÍ PARTNER



HLAVNÍ MEDIÁLNÍ PARTNER



PATRONKA CENY

VĚRA VÝTVAROVÁ

POD ZÁŠTITOU



PARTNEŘI



VIENNA INSURANCE GROUP

NADACE



Nadace Vodafone Česká republika



NADACE VIZE 97

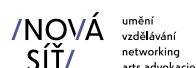

umění vzdělávání networking arts advokacie

PARTNEŘI VÝROČNÍHO VEČERA

MEDIÁLNÍ PARTNEŘI

Aktuálně.cz



BUSINESS WOMAN



UMĚNÍ DAROVAT THE ART OF GIVING

MontyRich

PARTNEŘI MEDIÁLNÍ KAMPANĚ

PERFECT PLANET



KINO LUCERNA



Kino



BIOOKO



Aero KINAERO.CZ

ZA DALŠÍ PODPORU DĚKUJEME



PR.

hostesky.cz



Chládek Sahařnické centrum



M maximum



KOSÚT



ZA SNADNÉ DÁRCOVSTVÍ



asociace společenské odpovědnosti



ASOCIACE MALÝCH A STŘEDNÍCH PODNIKŮ A ŽIVNOSTNÍKŮ ČR



NADACE NEZISKOVKY.CZ



Business Leaders Forum



Vzdělání je i naše věc

EDU C&P



SCIO

GENERÁLNÍ PARTNER
NADAČNÍ FOND AVAST

HLAVNÍMI TÉMATY FONDU V ČESKU JSOU PODPORA PÉČE O LIDI NA KONCI ŽIVOTA A PODPORA RODIN S DÍTĚTEM S POSTIŽENÍM.

SPOLU AŽ DO KONCE. FOND USILUJE O DŮSTOJNÉ UMÍRÁNÍ, PODPORUJE KVALITNÍ HOSPICOVOU PÉČI I CELKOVOU SYSTÉMOVOU ZMĚNU, KTERÁ BY UMOŽNILA LIDEM DŮSTOJNĚJŠÍ UMÍRÁNÍ.

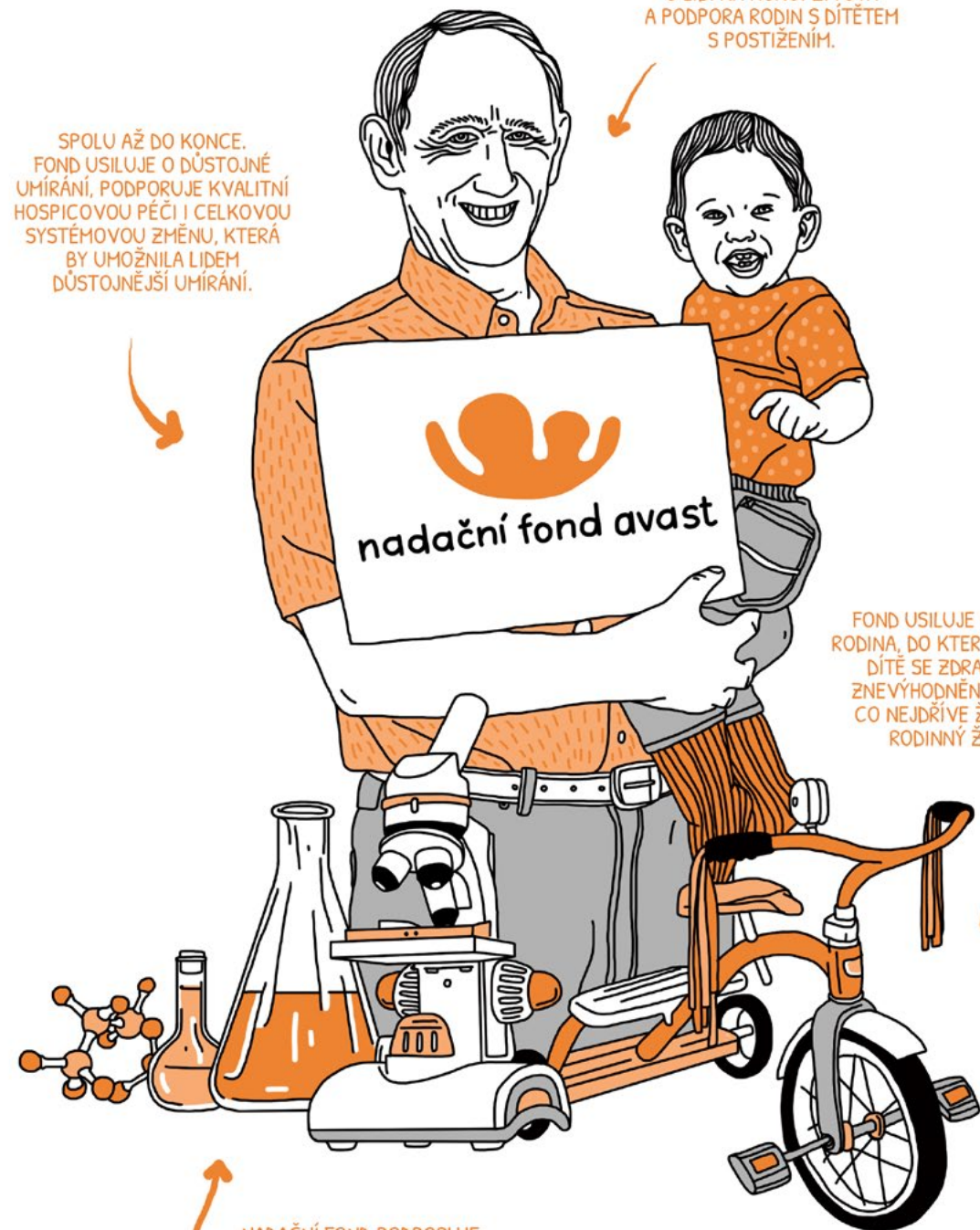

FOND USILUJE O TO, ABY RODINA, DO KTERÉ SE NARODÍ DÍTĚ SE ZDRAVOTNÍM ZNEVÝHODNĚNÍM, MOHLA CO NEJDŘÍVE ŽÍT BĚŽNÝ RODINNÝ ŽIVOT.

NADAČNÍ FOND PODPORUJE TAKÉ NAPŘÍKLAD ROZVOJ VĚDY, UMĚNÍ NEBO VZDĚLÁVÁNÍ.

HLAVNÍ PARTNER
ČESKÁ SPOŘITELNA

PROSTŘEDNICTVÍM NADACE ČESKÉ
SPOŘITELNY JSME S TĚMI, OD
NICHŽ SE SPOLEČNOST ODVRACÍ.

USILUJEME O PROSPERITU
NAŠÍ ZEMĚ, STEJNĚ JAKO
SE O TO SNAŽILI NAŠI
PŘEDCHŮDCI. PROTO JSME
BANKOU PRO VŠECHNY A PROTO
PODPORUJEME CELOU ŠKÁLU
DOBÝCH VĚCÍ.

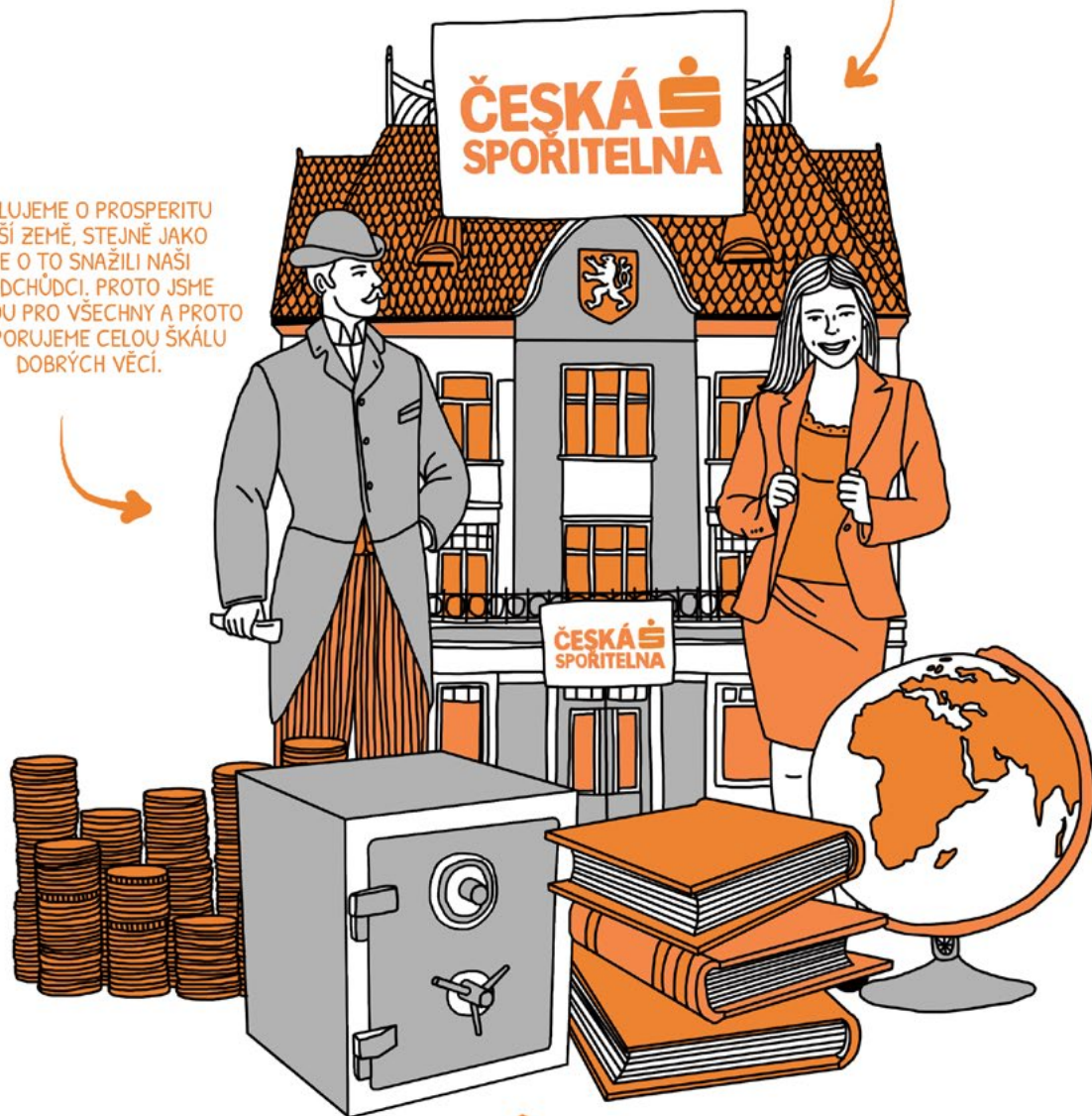

NADACE DEPOSITUM BONUM
SE ZAMĚŘUJE NA SYSTÉMOVOU
PODPORUVZDĚLÁVÁNÍ, PŘEVEDLI JSME
DO NÍ NEVYZVEDNUTÉ PENÍZE
Z ANONYMNÍCH VKLADNÍCH KNÍŽEK.

PARTNER
NADACE POJIŠŤOVNY KOOPERATIVA

NÁMĚSTKYNĚ ŘEDITELÉ
POJIŠŤOVNY KOOPERATIVA,
HANA MACHAČOVÁ, SE PŘI OSLAVĚ
SVĚHO JUBILEA VZDALA DÁRKŮ
VE PROSPĚCH DVOU KLIENTEK
KONTA BARIÉRY.

PŘÍSTUP K OSLAVÁM SE ŠÍŘÍ
MEZI OSTATNÍ KOLEGY
A KOLEGYNĚ, AŽ V PRAZE
ČI V REGIONECH. DESÍTKY
MANAŽERŮ A MANAŽEREK
KOOPERATIVY NA DOBROČINNÉ
ÚČELY UŽ PŘÍSPĚLY ČÁSTKOU
TĚMĚR 3 MILIONY KORUN.

JUBILEUM PANÍ MACHAČOVÉ
SE DODNES ODRÁŽÍ VE FIREMNÍ
KULTUŘE KOOPERATIVY.
ZAMĚŠTNANCI SE VZDÁVAJÍ
DESÍTEK DARŮ, LAHVÍ VÍNA,
GOLFOVÝCH HOLÍ NEBO
BONBONIÉR.

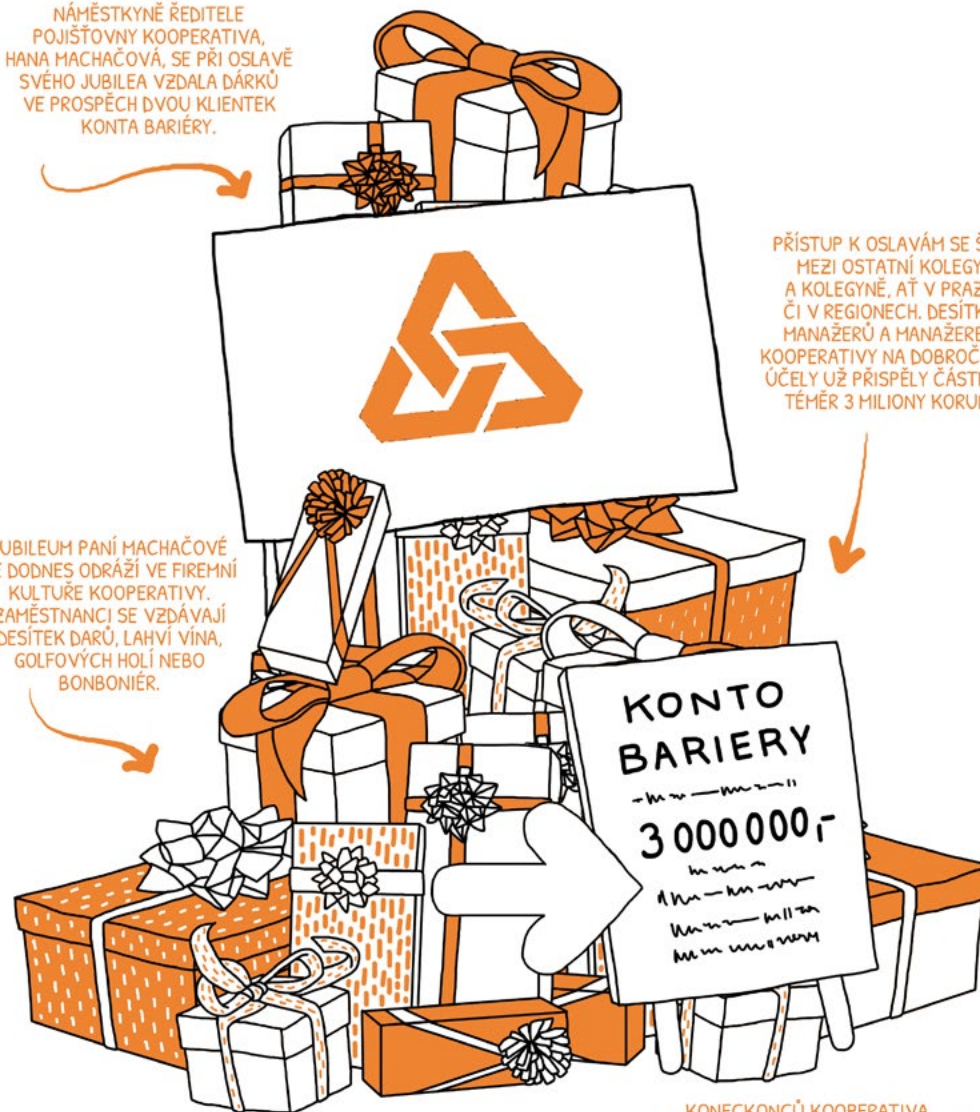

KONEČNOCŮ KOOPERATIVA
JE PŘECI POJIŠŤOVNA PRO ŽIVOT, JAKÝ JE.

HISTORIE CENY VIA BONA

Poprvé jsme Cenu Via Bona udělili v roce 1998. Tehdy bylo naším záměrem obnovovat zprerhané tradice filantropie. Za posledních dvacet let urazila filantropie v Česku kus cesty. Stala se běžnou součástí strategie mnoha firem, řada obyčejných lidí pomáhá ve svém okolí.

Letošní ročník Ceny Via Bona je proto symbolickou oslavou těchto dvaceti let. Dvacet nejsilnějších příběhů, které ze všech oceněných v historii Ceny Via Bona (celkem jich bylo 122) vybrala odborná komise. Poté veřejnost hlasovala pro ty příběhy, které ji nejvíce zaujaly. Lidé vybrali ve čtyřech kategoriích čtyři nejsilnější příběhy. Pořádáním Ceny Via Bona bychom chtěli symbolicky poděkovat všem, kteří nezištně pomáhají druhým a věnují svůj čas, energii a peníze pro dobrou věc. Všem, kteří mění své okolí a tím i celou společnost k lepšímu.

O NADACI VIA

Jsme nezávislá česká nadace. Již 20 let podporujeme aktivní lidi, kteří společně pečují o své okolí a kteří darují druhým. Vznikli jsme v roce 1997 a od té doby jsme podpořili takřka 4000 projektů. Zabýváme se těmito dvěma tématy:

Umění žít spolu

Rozvíjíme komunitní život. Podporujeme ty, kteří zlepšují život ve svém okolí. Proměňují veřejná prostranství, oživují veřejný prostor českých měst či organizují sousedské slavnosti. Učí se tím pečovat o společný prostor, spolupracovat a zlepšují vzájemné vztahy. Podporujeme je granty, konzultacemi na míru a vzděláváním. Tyto skupiny lidí vyhledáváme, provázíme a vzájemně propojujeme.

Umění darovat

Rozvíjíme filantropii. Usilujeme o to, aby se darování, dobročinnost, štědrost a starost o druhé staly běžnou součástí života lidí v Česku. Snažíme se šířit povědomí o filantropii a oceňujeme jednotlivce i firmy za jejich filantropické počiny. Dětem a studentům pomáháme organizovat benefiční akce – vedeme je k filantropii už od mládí. Rozvíjíme též online dárcovství v Česku.

Organizace & texty

Tým Nadace Via
nadacevia.cz

Koncept & grafika & web

Perfect Planet
plnt.cz

Ilustrace & animace

Michaela Režová
michaelarezova.com

Tiskárna

Pavel Kolář
razitka-vizitkykolar.cz



NADACE VIA